

# Montage- und Bedienanleitung

Glasleistenrollo 500 G

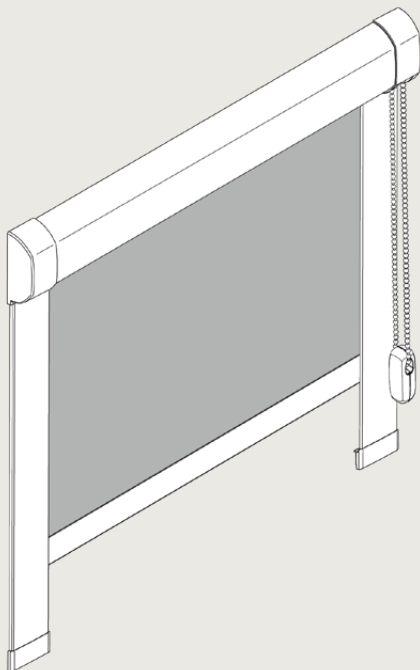

**Vielen Dank, dass Sie sich für ein Qualitätsprodukt der Marke Luxaflex® entschieden haben.**

Luxaflex® Produkte werden auf Basis hoher Qualitätsstandards entwickelt und in Deutschland produziert. Der Fertigungsprozess unterliegt im Hinblick auf die verwendeten Materialien und deren Verarbeitung einer stetigen, strengen Kontrolle.

Für eine einwandfreie Funktion ist eine richtige Montage gemäß dieser Montageanleitung erforderlich. Es wird keine Gewähr für Montage- und/oder Bedienungsfehler übernommen.

**Sollten Sie Fragen zu Ihrem Luxaflex® Produkt haben, wenden Sie sich bitte an Ihren Luxaflex® Fachhändler.**



The Art of Window Styling



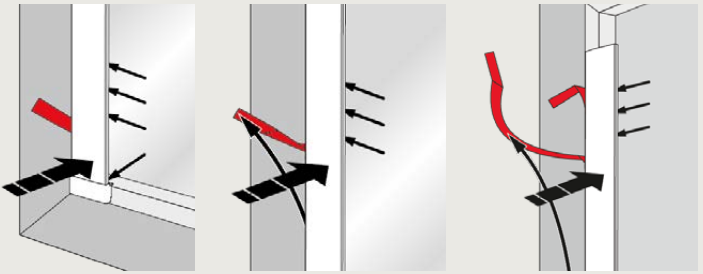

**Die Klebeverbindung erreicht die maximale Haftung nach 72 Stunden.**

Vermeiden Sie in dieser Zeit starke Beanspruchungen. Die Klebeflächen müssen tragfähig und fest sein. Wärme beschleunigt den Verklebungsprozess.

**Achtung:** Auf unbehandelten Holzoberflächen wird keine ausreichende Haftung erzielt.

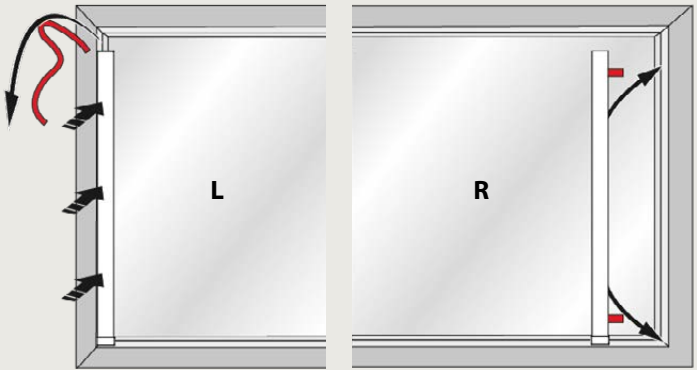

**3 Vorbereitung der Kassette**

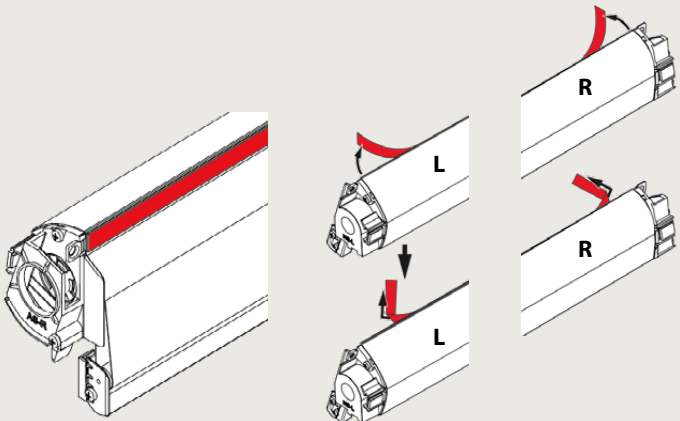

## 4 Montage der Kassette

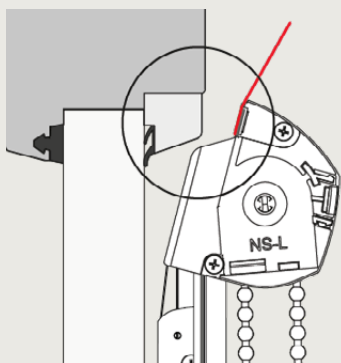
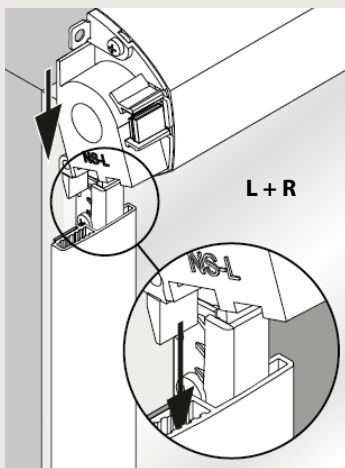
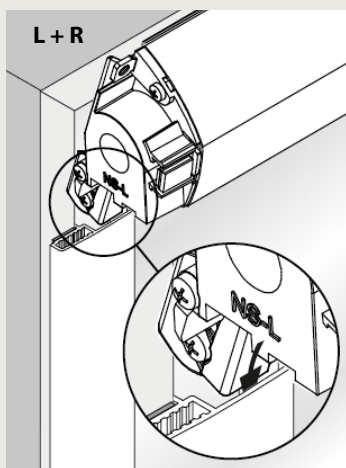
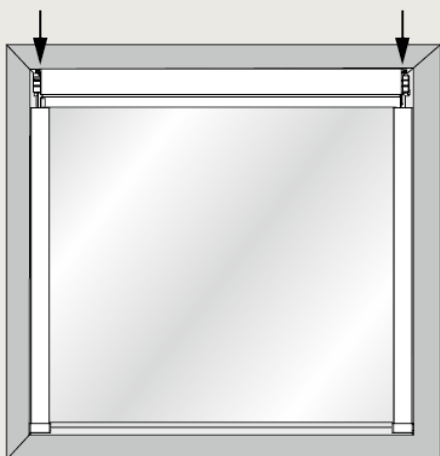

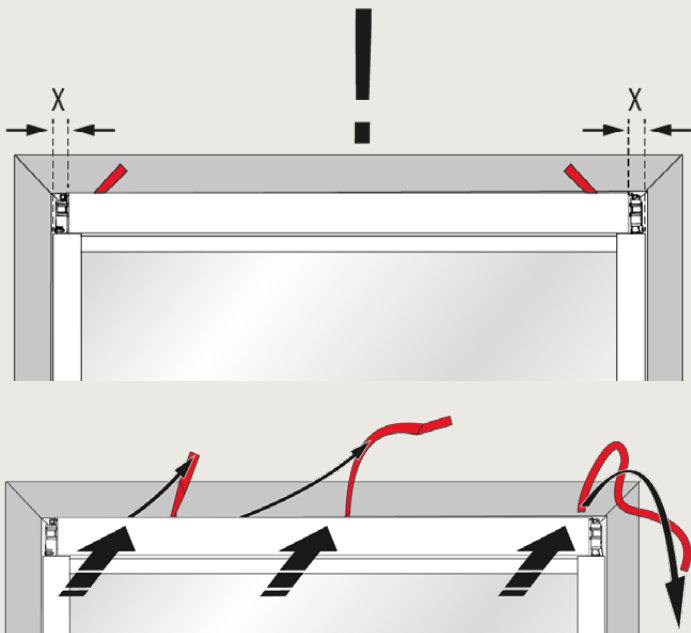

## 5 Optionale Montage

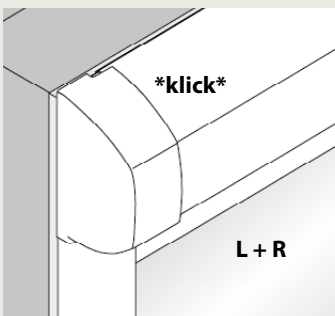
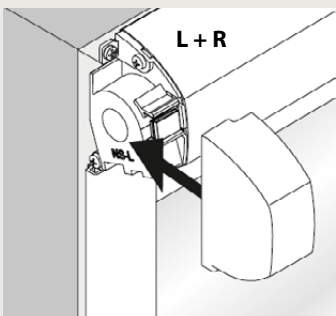
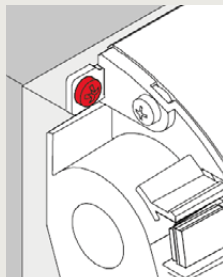
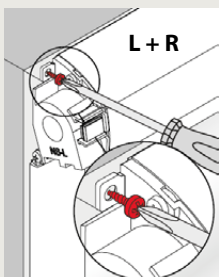
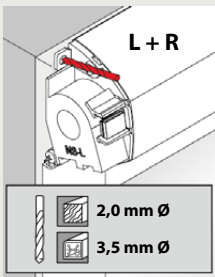

## 6 Montage der Zugkette

Stecken Sie die Zugkette in die Vorrichtung an der Seite der Kassette und drücken Sie sie fest.

Ein Klicken signalisiert die richtige Montage der Zugkette.

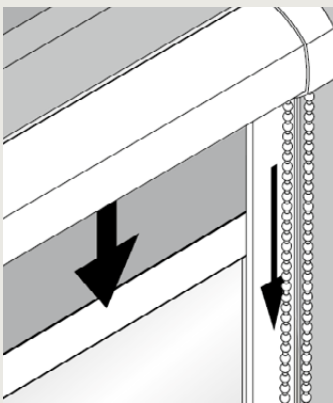
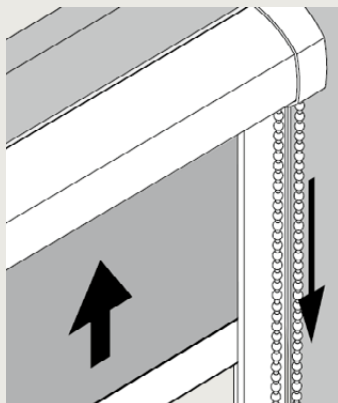
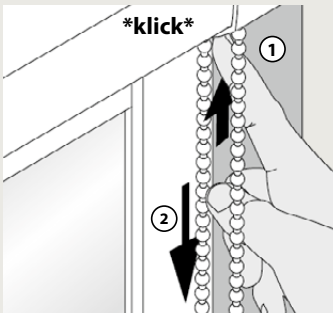
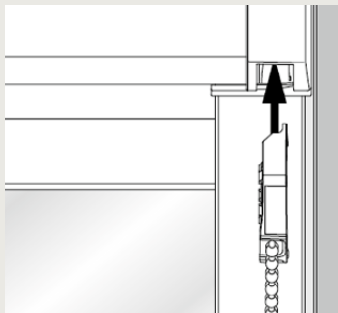
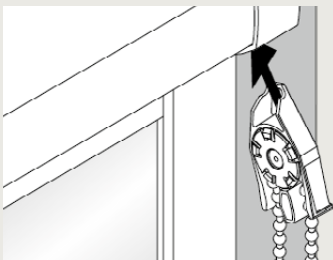

## 7 Demontage

Um das Produkt vollständig abzubauen, gehen Sie nach der Montageanleitung in umgekehrter Reihenfolge vor.

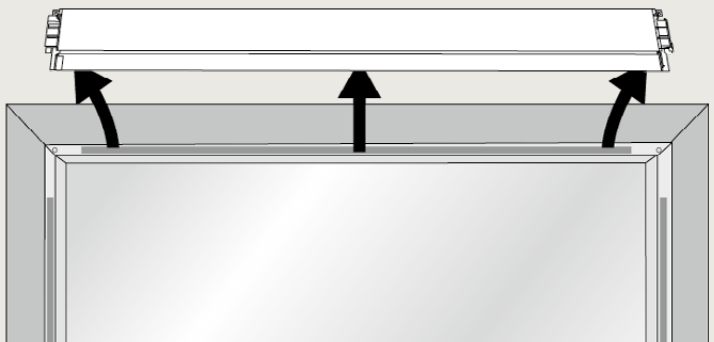
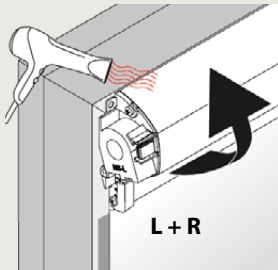
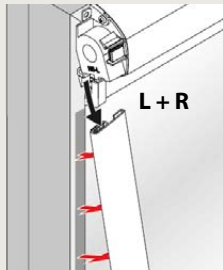
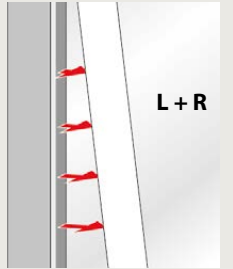
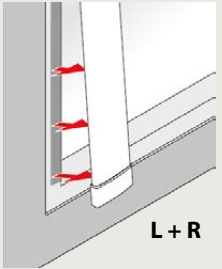
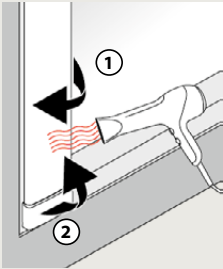
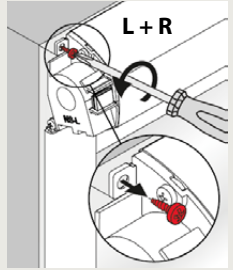
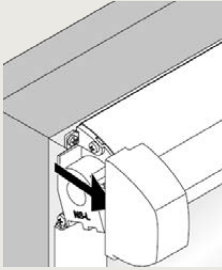
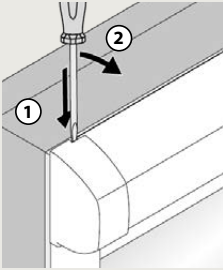

**Kleberückstände entfernen:** Man kann das verwendete Klebeband vollständig ohne Lösungsmittel wieder ablösen. Entfernen Sie Kleberückstände durch Überdehnung in Kleberichtung, nicht durch Zug in spitzem Winkel! Wärme begünstigt die Ablösung, z. B. Haartrockner.

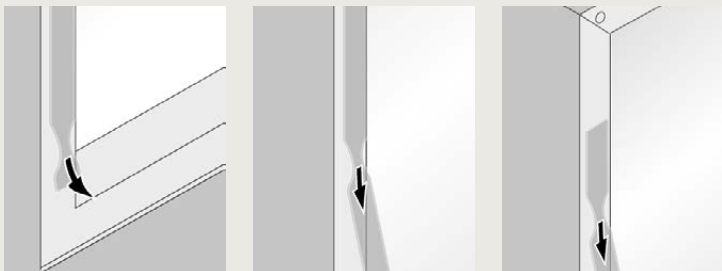

**Beachten Sie beim Umgang mit Lösemitteln und Chemikalien unbedingt die Sicherheitsvorschriften der Hersteller!**

**Der Anwender ist für den sicheren und sachgemäßen Umgang mit dem Produkt selbst verantwortlich.**

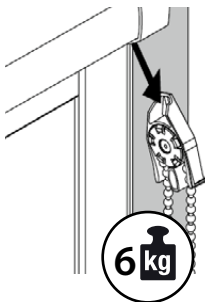
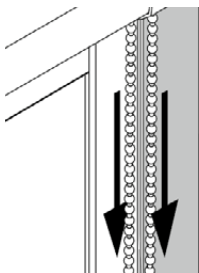

Die Kindersicherung wird ausgelöst, sobald mehr als 6 kg die Kette belasten. Sollte dies der Fall sein, können Sie das Kettengetriebe, wie in Schritt 6 gezeigt, wieder in die Kasette stecken.

#### **Achtung**

Kleinkinder können sich unter Umständen in den Schlaufen von Bedienschnüren, -ketten und -bändern der Fensterbekleidung verfangen und erwürgen. Es besteht die Gefahr, dass sie sich diese um den Hals wickeln. Um das Risiko eines Unfalls zu verringern, sind die Bedienschnüre, -ketten und -bänder von kleinen Kindern fernzuhalten.

Dazu installieren und verwenden Sie bitte die mitgelieferten Sicherheitsvorrichtungen gemäß der Montageanleitung. Achten Sie auch darauf, dass sich keine Betten und Einrichtungsgegenstände in der Nähe des Fensters befinden.

**Entspricht EN 13120**

